

名前: 福田 圭亮  
 日付: 2008.6.7  
 場所: BOSS SPEED

トラックコンディション  
 サイズ: 大きい 中間 小さい  
 トラクション: 高い 中間 低い  
 路面: スムーズ 中間 バンピー

### フロント サスペンション

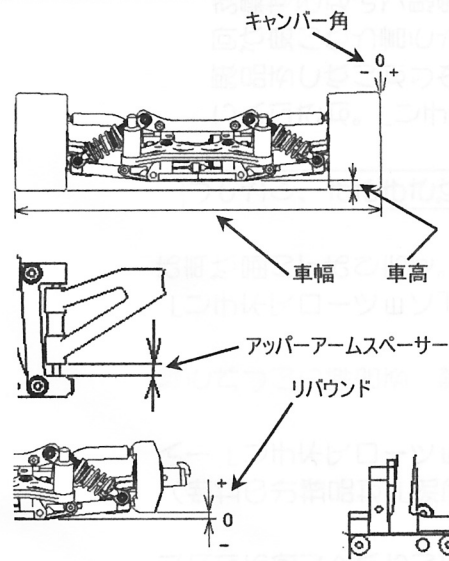

車幅 253 mm  
 車高 6.5 mm  
 キャンバー角 -2 °  
 アッパーアームスペーサー 2 mm  
 トー角 out 2 °  
 リバウンド 0 mm  
 バンプストップ 未使用 使用  
 ロワアームスペーサー 0 mm  
 アッパーアームポジション 0 mm  
 アンチロールバー ワイヤー アジャスタブル

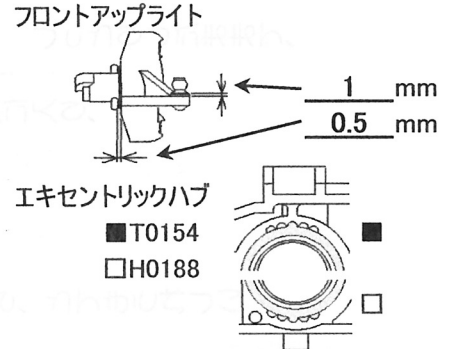

### ステアリングアッカーマン

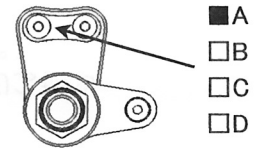

### リヤ サスペンション

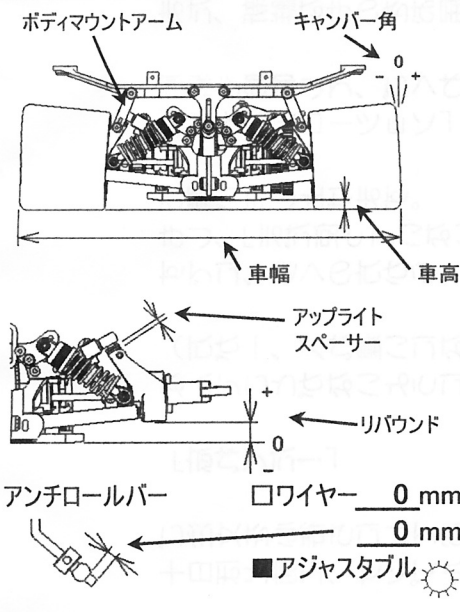

車幅 263 mm  
 車高 7.5 mm  
 キャンバー角 -3 °  
 トー角 in 2 °  
 リバウンド 8 mm  
 バンプストップ 未使用 使用  
 ロワアームピンポジション(H0134)  
4.5mm 5mm 5.5mm

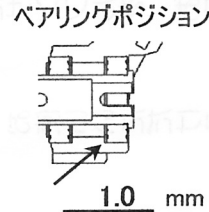

アップライトスペーサー 3 mm  
 アッパーアームポジション  
   
 エキセントリックハブ  
T0154  
H0188  
 ボディマウントアーム  
H0466C(短)  
H0466F(長)

### フロントダンパー

ピストン 1.3 × 1  
 オイル # 600  
 スプリングバントピンク  
 ダンパーポジション

### リヤダンパー

ピストン 1.1 × 2  
 オイル # 600  
 スプリングバントグリーン  
 ダンパーポジション

エンジン タイプ \_\_\_\_\_ マフラー \_\_\_\_\_  
 ガスケット \_\_\_\_\_ mm マニホールド \_\_\_\_\_  
 プラグ \_\_\_\_\_ 燃料 \_\_\_\_\_

クラッチ  
 クラッチシュー Yellow Gray Red  
 セントリフューガルシュー H0775  
 スプリング ウルトラハード  
 クラッチベルクリアランス 0.4 mm  
 スプリングAdj.ナットポジション 0.3 mm

タイヤ <フロント> タイプ ZAC32  
 タイプ ZAC32 タイプ ZAC35  
 外径(スタート前) L 69 /R 69 外径(スタート前) L 76 /R 76  
 外径(ゴール後) L /R 外径(ゴール後) L /R

ブレーキパッド Black Yellow

ボディ タイプ ザイテック  
 ボディポジション 11 mm  
 リヤスポイラー 15 mm

ドライブレシオ ギヤレシオ サイドブーリー  
 1st. 17/50 25T  
 2nd. 20/46 26T

記録  
 レースタイム/ラップ \_\_\_\_\_  
 ベストラップ(1Lap) \_\_\_\_\_

注記 バッテリープレートはカーボン製を使用(H0375)  
 フロントボディマウントもカーボン(H0473)  
 車の動きでリヤがしっかりとした動きにならない時には  
 プロトフォーム製ボディP909を使用